

1 Fam. Video

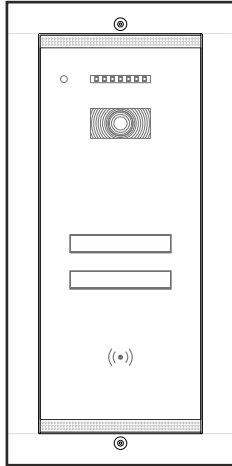

2 Fam. Video

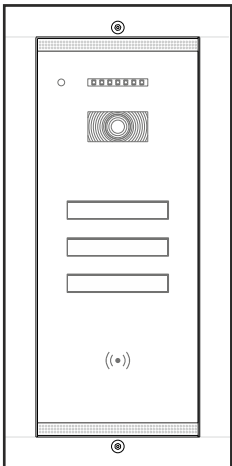

3 Fam. Video

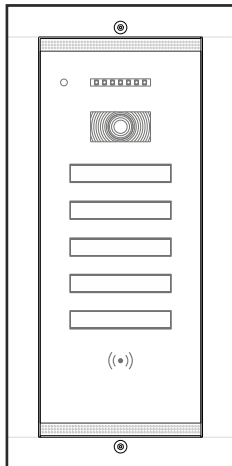

5 Fam. Video

VIDEO AUßENEINHEITEN
1-5 Familien für
TL Türsprechanlagen
Benutzerhandbuch

DE

0 DE Inhalt

- | | |
|---|---------------------------------------|
| 1 Sicherheitshinweise | 5 Verwendung der Video-Außeneinheiten |
| 2 Beschreibung der Außeneinheiten | 6 Wartung der Video-Außeneinheiten |
| 3 Funktionen der Video-Außeneinheiten | 7 Garantie |
| 4 Empfohlene Verkabelung für die Installation | |

1 DE Sicherheitshinweise



Jeder Eingriff in die Konfiguration muss von autorisiertem Personen durchgeführt werden!
Das Gerät NICHT mit 110 - 230 V AC betreiben!



Schlagen Sie NICHT mit harten Gegenständen auf die Glasscheibe!
Berühren Sie das Produkt NICHT, wenn der Glasschirm zerbrochen ist.
Schützen Sie die Produkte bei Renovierungsarbeiten vor Kalk und Staub.

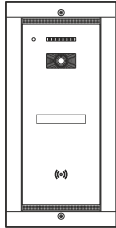

DE
1

2 DE Beschreibung der Außeneinheiten

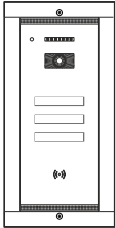
Video Außeneinheiten	
VPM.1FR02	VPM.2SR02
	
294 x 144 x 53 mm 1,52 kg	260 x 110 x 33 mm 1,3 kg
- 30°C ... + 60°C IP44	
+U = 12 ... 14 Vd.c.	
Zugang - RFID Tag / Karte	

Video Außeneinheiten	
VPM.3FR02	VPM.5SR02
	
294 x 144 x 53 mm 1,52 kg	260 x 110 x 33 mm 1,3 kg
- 30°C ... + 60°C IP44	
+U = 12 ... 14 Vd.c.	
Zugang - RFID Tag / Karte	

- Gehäuse: Aluminium + 4 mm chemisch vorgespanntes Glas
- 70 ° ± 25 ° orientierbare Videokamera
- CMOS, 1/3 ", 573 (H) x 597 (V), 800 TVL Video 1 Vpp / 75 W, PAL
- IR-LEDs, 850 nm, IR-CUT für Nachtsicht - 10 m
- TOUCH-Tasten für Anruf und Familienname, während der Nacht beleuchtet
- Wandmontagehöhe: **160 cm**

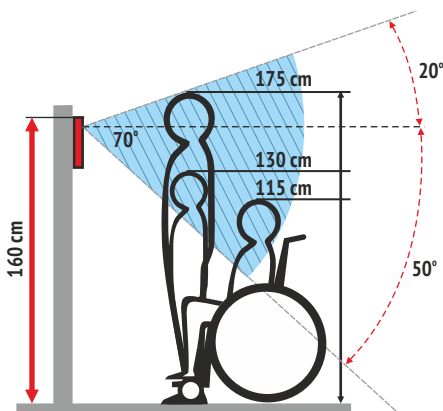

Eigenschaften:

- Solide mechanische Konstruktion, eingebaut in Embedded-Technologie, mit chemisch vorgespanntem Glas.
- Wetterfest, wasserdicht und mit einem Betriebstemperaturbereich zwischen $-30\text{ }^{\circ}\text{C}$... $+60\text{ }^{\circ}\text{C}$.
- Elektronisches Anti-Kondensations-System für den Bildschirm der Videokamera.
- Anti-Diebstahl-Sensor, der bei unbefugtem Abhängen von der Wand aktiviert wird.
- Tag / Nacht-Sensor für die Bedienung der TOUCH-Tastatur-Hintergrundbeleuchtung und die Beleuchtung der IR-LEDs und IR-CUT.
- TOUCH-Tastatur mit dem Namen des Bewohners, während der Nacht beleuchtet.
- 1/3 CMOS, 900TVL Farb-Videokamera und IR-LEDs für s / w-Bild in der Nacht.
- Blinkende rote LED, die das Vorhandensein einer potenziellen Videoüberwachung über das Bedienfeld signalisiert.
- Eingebauter RFID-Leser. Zugang durch gesicherten RFID-Tag / Karte.
- Ermöglicht den Anschluss eines DVRs für erweiterte Überwachung und Videoaufnahme über das Bedienfeld.

Einstellungen / Programmierung

- Programmierung und Löschung von RFID-Building-Access-Tags / -Karten.
- Programmierung der neuen Adresse 2, 3 oder 4 für parallel geschaltete Außeneinheiten, bei Gebäuden mit mehreren Eingängen (maximal 4 Außeneinheiten für ein Gebäude).
- Aktivieren oder Deaktivieren der Videoüberwachungssignalisierung (rote LED ON/OFF) über den rote **JP1: RED LED/0. (k 4.1-schritt 4)**.
- Aktivieren oder Deaktivieren der DVR-Videoaufnahme (ON / OFF) über den **JP40: 1-2 (OFF) / 2-3(ON) (k. 4.1)**.

Erweiterungen

- Ermöglicht die Parallelschaltung von maximal 4 Außeneinheiten über eine Videoselektorbox (VSB).
- Ermöglicht den Anschluss einer zusätzlichen Videokamera über eine Videoselektorbox (VSB) direkt an die zentrale Stromversorgungseinheit (SCU) oder an 4 zusätzliche Videokameras.

4 DE Empfohlene Verkabelung für die Installation

- 4 Kabel x 0.5 mm² (Typ H03VV-F4G 0.5) für max. 75 ml oder ein anderer ähnlicher Kabeltyp
- 4 Kabel x 0.75 mm² (Typ H03VV-F4G 0.75) für max. 150 ml oder ein anderer ähnlicher Kabeltyp
- Im Allgemeinen wird jede Typ von 4-Draht Kabel mit einem Sektion von 0,5 mm akzeptiert. Die Telefonkabel Typ TCYY - 2x2x0.5-24 AWG (max. 30ml); TCYY - 3x2x0.5-24 AWG (max. 50ml); TCYY - 4x2x0.5-24 AWG (max. 100ml) können auch verwendet werden.

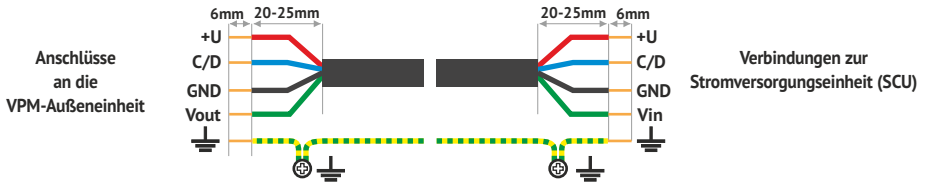

*Wichtig:

- Pflegen Sie dieselben Farben für dieselben Verbindungen.
- Beispiel:** + U = Rot, C / D = Blau, GND = Schwarz, Vin / Vout = Grün.
- Aus Gründen der elektrischen Sicherheit empfehlen wir, zwischen der Außeneinheit und der SCU ein Erdungskabel zu installieren, das an eine Erdung (ISO - IEC 60950-1:2005) angeschlossen ist.

Option 3) UTP cat5e (AWG24) oder UTP cat6e (AWG23) für maximal 250 lm

Die Drähte werden wie folgt angeordnet

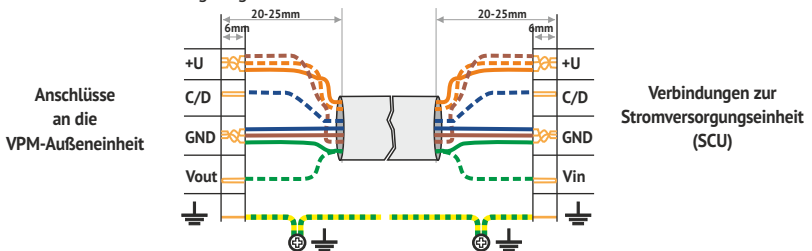

4.1 DE Installation der smart Video Außeneinheit (VPM)

Schritt 1

- Montage an der Wand - Unterputz

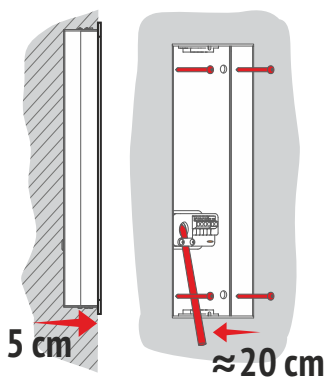

Schritt 2

- Montage an der Wand - Aufputz

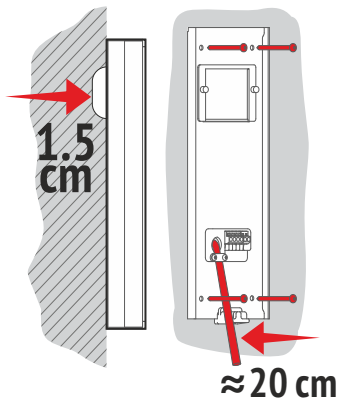

DE
3

Schritt 3.1

- Nur für maximal 8 Familien. Video-Außeneinheiten
- Hängen Sie das Modul ab und fügen Sie Namensschilder hinzu.

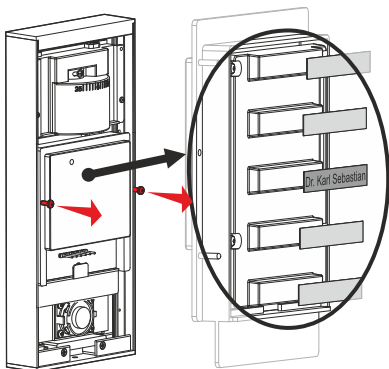

Schritt 3.2

- Montieren Sie das Familiennamensmodul zurück

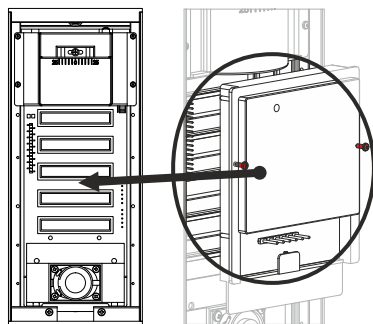

Schritt 4

- Signalisierung der Videoüberwachung: **JP1** an der **roten LED**-Position
- Keine Videoüberwachungssignalisierung: **JP1** auf Position **0**
- Einstellung der Bildaufnahme auf dem **DVR** der Außeneinheit mit **JP2: DVR**
- Winkeleinstellung der Videokamera. (Die Videokamera wird auf die Eingangstür / das Tor ausgerichtet!).

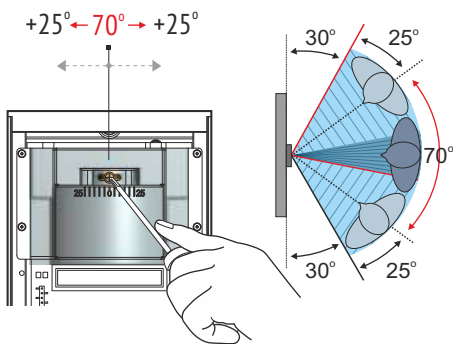
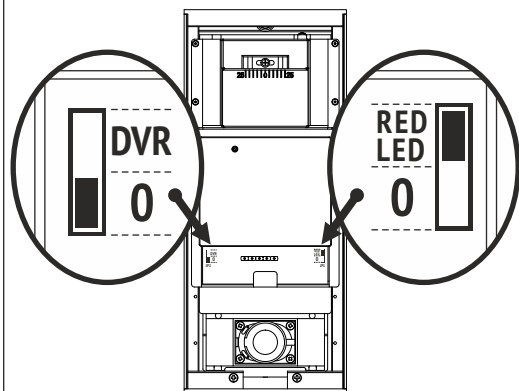

4.2 DE Schaltplan für die smart Video-Außeneinheit (VPM)

Schritt 1 • Elektrische Anschlüsse der Außeneinheit

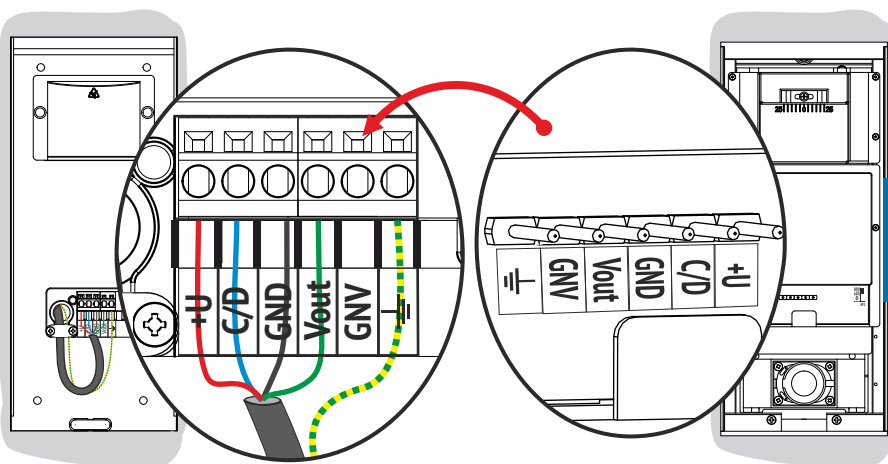

GNV wird nicht verbunden sein!

Schritt 2 • Montage der Außeneinheit an der Wand

Aufputz

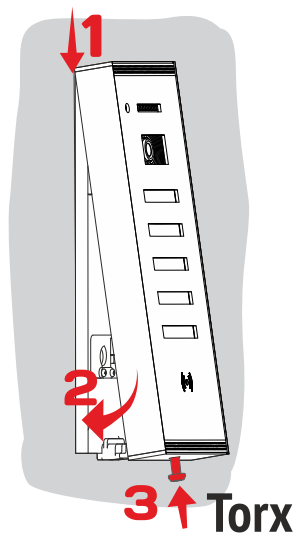

Unterputz

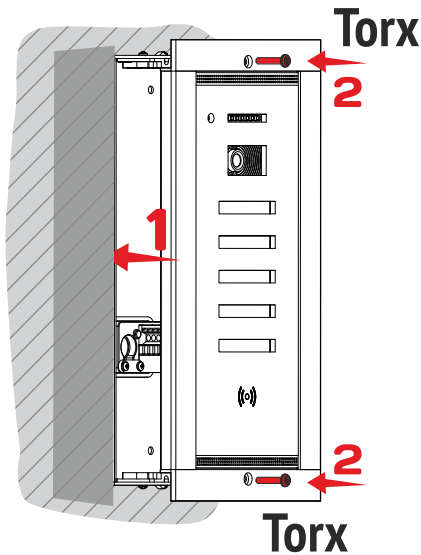

Wichtig: Bei beiden Befestigungsarten werden die Torx-Schrauben zur Befestigung der Außeneinheiten an der Wand sehr gut angezogen, um zu verhindern, dass sich die Diebstahlwarnanlage auslöst.

VPM (Adresse 1)

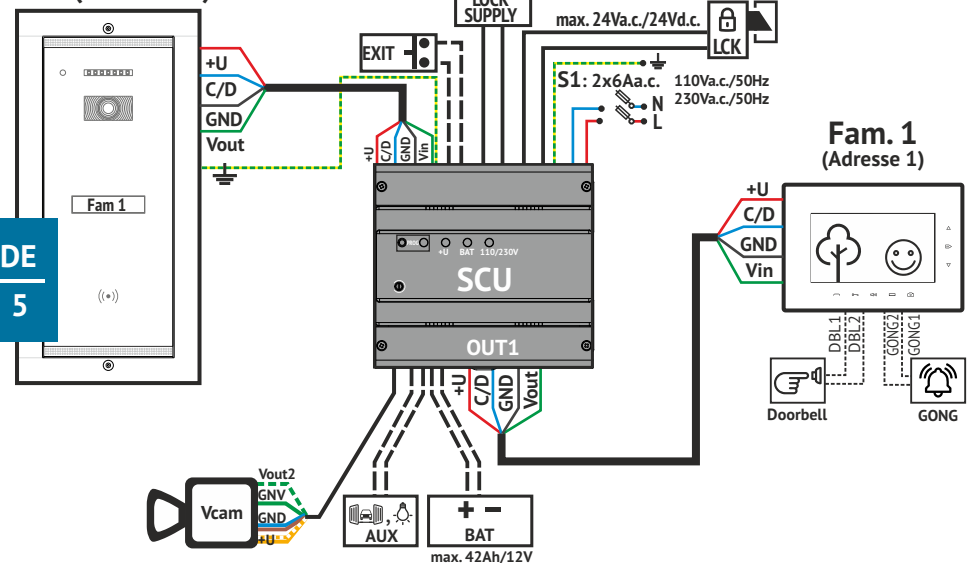

VPM (Adresse 1)

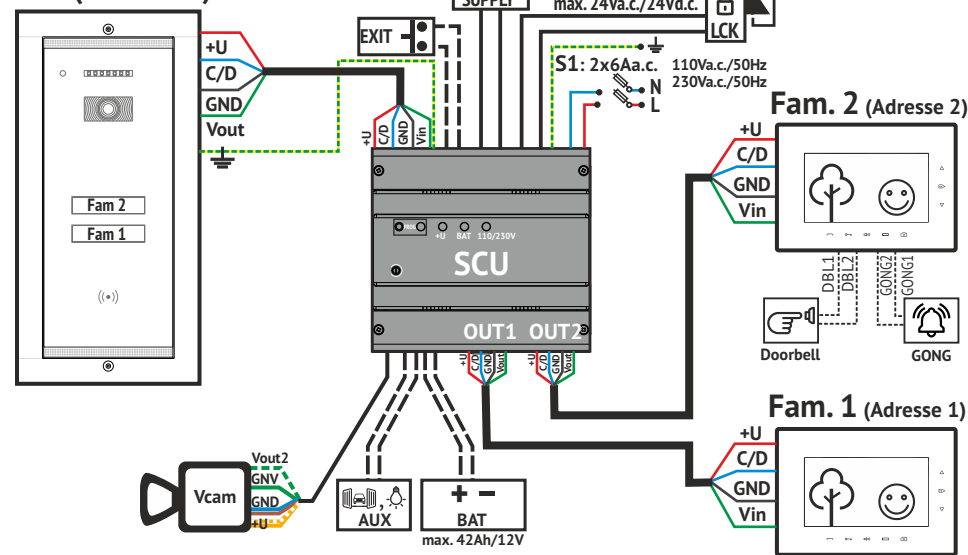

Hinweis:• Für Wohnungen mit **einer Familie** und einem Eingang (**Eingang 1**) hat die Außeneinheit die **Adresse 1**, die vom Hersteller festgelegt wird.

- Für mehrere Eingänge: **Eingang 2, Eingang 3, Eingang 4**, Außeneinheiten 2, 3 und 4 werden entsprechend der Prozedur auf Seite **K. 4.6** programmiert.

Hinweis:• Jede Art von TL- Inneneinheit kann in Innenräumen montiert werden.

- Für **Fam. 1** hat die Inneneinheit die **Adresse 1**, die vom Hersteller eingestellt wird.
- Die parallel montierten zusätzlichen Inneneinheiten haben die Adresse der Haupt-Inneneinheit.
- Für **Fam. 2** wird die Inneneinheit mit **Adresse 2** programmiert. Siehe Seite **K. 6** des Benutzerhandbuchs für TL-Audio-Video-Inneneinheit.

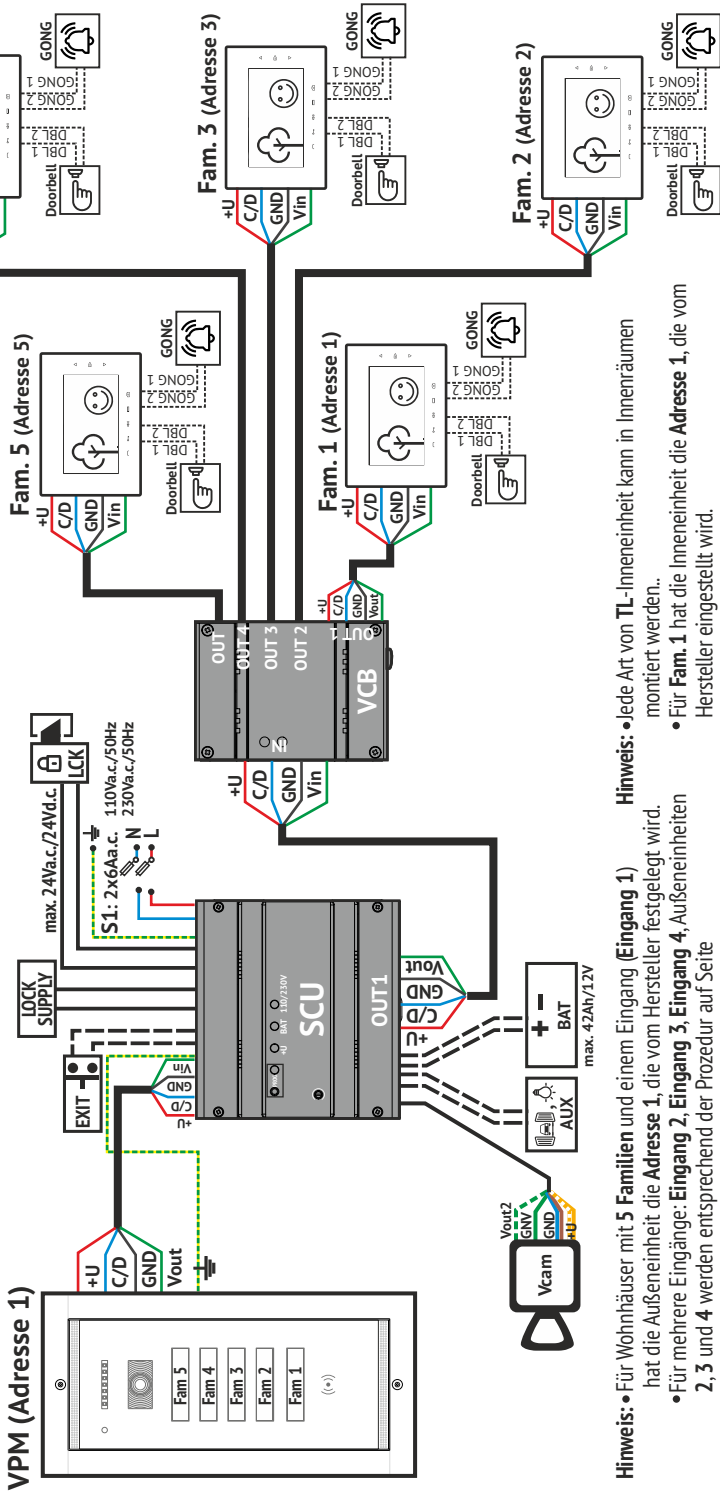

Hinweis: • Für Wohnhäuser mit 5 Familien und einem Eingang (Eingang 1) hat die Außeneinheit die Adresse 1, die vom Hersteller festgelegt wird.
• Für mehrere Eingänge: Eingang 2, Eingang 3, Eingang 4, Außeneinheiten 2, 3 und 4 werden entsprechend der Prozedur auf Seite K. 4.6. programmiert.

Hinweis: • Jede Art von TL-Inneneinheit kann in Innenräumen montiert werden..
• Für Fam. 1 hat die Inneneinheit die Adresse 1, die vom Hersteller eingestellt wird.
• Die parallel montierten zusätzlichen Inneneinheiten haben die Adresse der Haupt-Inneneinheit.
• Für Fam. 2, 3, 4 und 5 wird die Inneneinheit mit Adresse 2 bzw. Adresse 3, 4 und 5 programmiert. Siehe Seite K. 6 des Benutzerhandbuchs für TL-Audio-Video-Inneneinheiten.

Schaltplan für mehrere parallele Außeneinheiten (mehr Eingänge in einem Gebäude)

Wichtig: Eine VPM-Außeneinheit und eine SCU werden an jedem Eingang montiert.

Die Programmierung der Adressen für die parallel geschalteten Außeneinheiten erfolgt wie folgt:

- Die **VPM1**-Außeneinheit behält die **Adresse 1** bei, die ab Werk eingestellt ist.
- Die **VPM2**-Außeneinheit mit der **Adresse 2** → Drücken Sie lange auf **PROG.** Taste bei **SCU 2** → Lange Berührung der **Fam.1**-Taste am **VPM2**-Bedienfeld. → langer Piepton → langer Piepton → Kurzes Drücken der Taste **Fam.1**, zweimal → **Zwei kurze Pieptöne** bestätigen.
- Die **VPM3**-Außeneinheit mit der **Adresse 3** → Drücken Sie lange auf **PROG.** Taste bei **SCU 3** → Lange Berührung der **Fam.1**-Taste am **VPM3**-Bedienfeld. → langer Piepton → Kurzer Tastendruck auf die Taste **Fam.1**, dreimal → **Drei kurze Pieptöne** bestätigen.
- Die **VPM4**-Außeneinheit mit der **Adresse 4** → Lang drücken Sie **PROG.** Taste bei **SCU 4** → Lange Berührung der **Fam.1**-Taste am **VPM4**-Bedienfeld. → langer Piepton → Kurzes Drücken der Taste **Fam.1**, viermal → **Vier kurze Pieptöne** bestätigen.

Hinweis: Nach der Signaltonbestätigung der neuen Adresse bei der Außeneinheit, gehen Sie zur **SCU** der außeneinheit und drücken Sie kurz die **PROG.**-Taste. Die Programmierung der Adresse ist beendet.

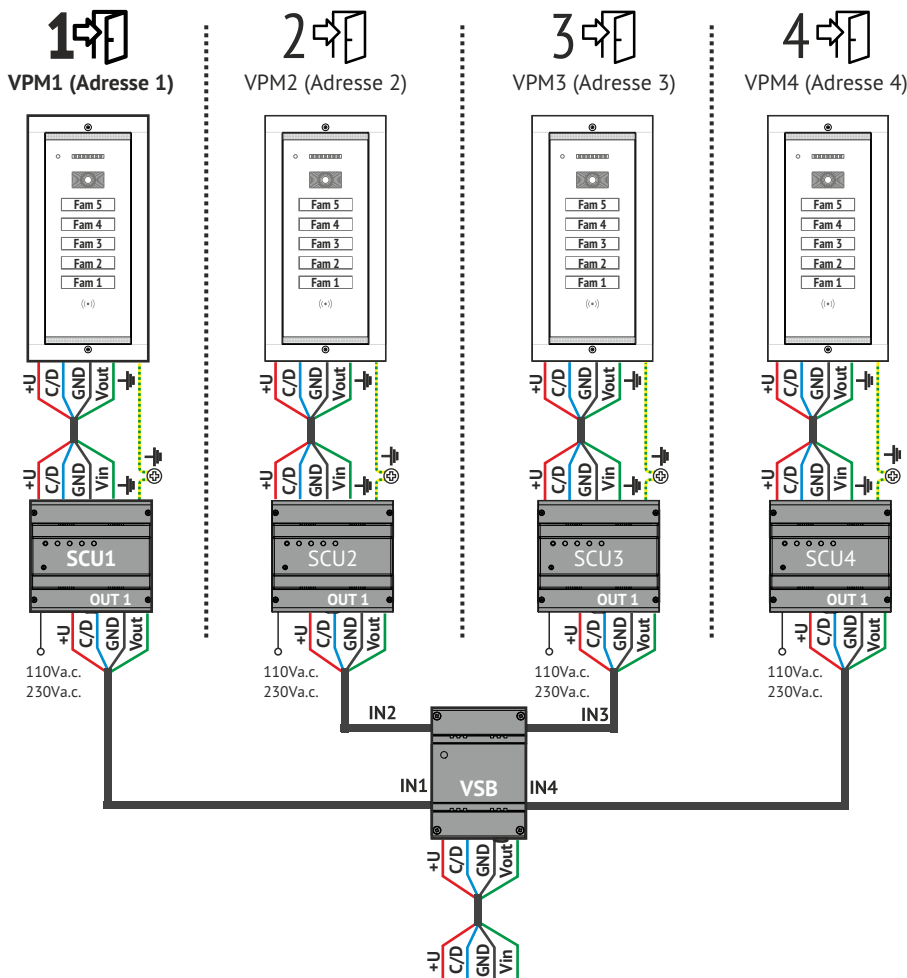

Zu einer oder mehreren Familien

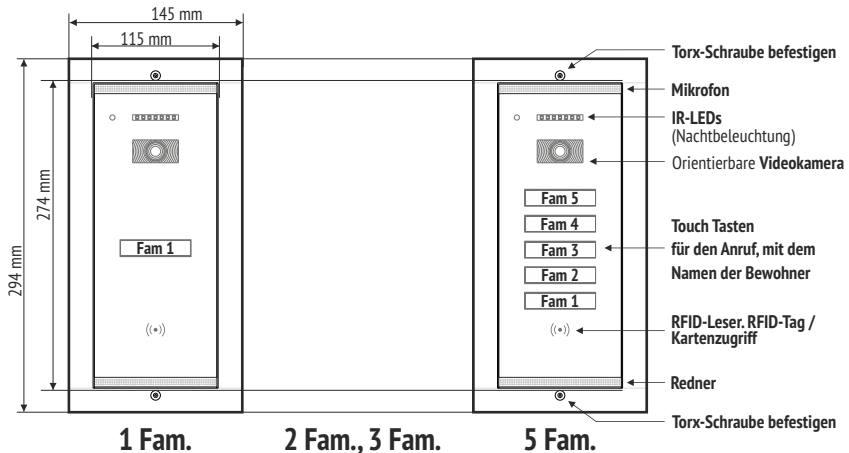

- 1. STAND-BY:** Die Ruftasten mit dem Namen der Bewohner werden während der Nacht permanent beleuchtet. Die rote LED blinkt dauerhaft. **Hinweis:** Die rote LED kann durch den Jumper JP1 (RED LED) auf der Platine der Tastatur deaktiviert werden, wenn die Namensetiketten hinzugefügt werden.
- 2. ANRUF:** Berühren Sie die Taste, die dem Namen der gesuchten Familie entspricht. Der Ruf wird akustisch mit einem Ding-Dong signalisiert. Mit jedem Tastendruck wird der Anruf wieder aktiviert.
- 3. GESPRÄCH:** Wenn der Bewohner antwortet, wird das Gespräch initiiert. Die maximale Gesprächsdauer beträgt 2 Minuten.
- 4. ENDE DES GESPRÄCHS:**
 - Nach 1 min. vom Anruf, wenn der Bewohner nicht antwortet.
 - Bei 10 Sek. nachdem die Tür / Tor geöffnet ist.
 - Sofort, wenn der Bewohner beschließt, den Vortrag zu beenden, ohne die Tür / Tor zu öffnen.
- 5. ZUGANG:** Das Tor ist während der an der SCU eingestellten Zeit offen (maximal 10 Sekunden). Die Zugangsgewährung wird akustisch durch eine Bestätigungston-Sequenz signalisiert.
- 6. RFID-TAG / KARTENZUGRIFF:** Wenn Sie die ((•)) RFID-Tags / -Karten bei der Außeneinheit programmieren, hat jeder Bewohner des Gebäudes Zugriff auf den gesicherten RFID-Tag / Karte von ELECTRA. Fahren Sie mit dem Tag / der Karte in den ((•)) RFID-Bereich, der auf der Außeneinheit markiert ist. Der Zugriff wird akustisch, durch eine Bestätigungston-Sequenz und visuell signalisiert - das Symbol blinkt weiß.

5.1 DE Manuelle Programmierung der RFID TAGs / KARTEN bei der Außeneinheit

- Im Moment verfügen die TL-Video-Außeneinheiten über keine Zugangs-Tags / -karten, die gespeichert sind. Um nach der Installation Zugang zum Gebäude zu erhalten, müssen die RFID-Tags / Karten im Außenbereich programmiert werden.
- Während der Programmierung muss die Installation an das Netz (110V / 230Va.c.) angeschlossen und voll funktionsfähig sein.
 1. Gehen Sie zu dem Ort, an dem die **SCU** der Konfiguration montiert ist. Drücken Sie die **PROG**-Taste auf der **SCU** lange (3 Sek.). Die rote LED leuchtet auf.
 2. Nehmen Sie die ((•)) RFID-Tags / -Karten zu den Außeneinheiten. Um sie zu programmieren, nähern Sie sich jedem Tag / Karte für eine Sekunde an den ((•)) RFID-Bereich der Außeneinheit. Für jeden programmierten Tag / Karte gibt die Außeneinheit zwei kurze Signaltöne aus. Wiederholen Sie diesen Schritt für die Programmierung aller RFID-Tags / -Karten.
 3. Gehen Sie zu dem Ort, an dem die **SCU** der Konfiguration montiert ist. Drücken Sie kurz die **PROG**-Taste auf der **SCU**. Die rote LED erlischt. Die Installation kehrt in den normalen Funktionsmodus zurück und beendet den

5.2 DE Löschen der Zugangs-RFID-TAGs / CARDS bei der Außeneinheit

- Diese Vorgehensweise gilt, **wenn Sie den Zugriff mit RFID-Tags / -Karten aufgeben möchten**. Bei der Löschung der RFID-Tags / Karten muss die Installation an das Netz (110V / 230Va.c.) angeschlossen und voll funktionsfähig sein.
1. Gehen Sie zu dem Ort, an dem die **SCU**-Stromversorgungseinheit der Konfiguration montiert ist. Drücken Sie die **PROG**-Taste auf der SCU 3 Sek.lang. Die rote LED leuchtet auf, die Konfiguration wechselt in den Programmiermodus:

2. Um die RFID-Tags / -Karten aus dem Speicher der Außeneinheit zu löschen:
 - Drücken Sie den **untersten Klügelknopf** der Außeneinheit lange an, bis es zur akustischen Bestätigung der Außeneinheit mit einem langen Piepton kommt.
 - Kurzer Kontakt mit dem **gleichen Knopf**, dies 7 mal wiederholen. Die Außeneinheit gibt zwei kurze Bestätigungstöne aus.
 - Unmittelbar nach, langer Berührung (2-3 Sek.) des gleichen Knopfs, werden alle Codes der RFID-Access-Tags / -Karten dauerhaft gelöscht. Die Aktion wird akustisch durch einen langen Piepton bestätigt.
3. Gehen Sie zu dem Ort, an dem die **SCU**-Stromversorgungseinheit der Konfiguration montiert ist. Drücken Sie kurz die **PROG**-Taste auf der **SCU**. Die rote LED erlischt. Die Konfiguration kehrt in den normalen Funktionsmodus zurück.
4. Optional: Überprüfen Sie an der Außeneinheit, ob die alten RFID-Tags / -Karten Zugriff gewähren.
Wenn sich jeder RFID-Tag / Karte, der aus dem Speicher gelöscht wurde, an die Außeneinheit annähert, wird ein Niederfrequenz-Piepton ausgegeben.

5.3 DE Hinzufügen eines neuen RFID TAG / Karte bei der Außeneinheit

DE
10

- Diese Vorgehensweise gilt, wenn Sie **neue RFID-Zugangstags / -karten** bei der Außeneinheit hinzufügen möchten.
1. Sammeln Sie alle RFID-Tags / -Karten von allen Personen, die Zugriff auf das Gebäude haben, und bereiten Sie die neuen Zugangstags / -karten vor.
 2. Folgen Sie zunächst der in **Kapitel 5.2** beschriebenen Vorgehensweise zum Löschen aller Tags / Karten aus dem Speicher der Außeneinheit.
 3. Befolgen Sie die in **Kapitel 5.1** beschriebenen Schritte. In diesem Fall müssen Sie bei der Durchführung von **Punkt 2** des **Kapitels 5.1** sowohl die neuen Zugangs-Tags / Karten als auch die alten Tags / Karten in den RFID-Bereich der Außeneinheit umprogrammieren.
 4. Prüfen Sie nach der Durchführung von **Punkt 3** in **Kapitel 5.1**, ob der Zugang für alle programmierten und umprogrammierten RFID-Zugangstags / -karten gewährt wird.

6 DE Wartung der Video-Außeneinheiten

- Die Audio/Video Inneneinheiten der **Touch Line** Linie müssen von Wasser, Kalk oder anderen flüssigen Stoffen, Schlägen, Dämpfen, Pulvern, Staub usw. ferngehalten werden.
- Verwenden Sie zum Reinigen der Glasscheiben ein sauberes Tuch und eine spezielle Lösung für die Reinigung.
- Bei Renovierungsarbeiten muss die gesamte Oberfläche der Paneele mit Kunststoffolie geschützt werden.
- Lösen Sie die elektrischen Anschlüsse der Komponenten der Videotürsprechanlage NICHT.
- Schließen Sie die elektrischen Anschlüsse der Komponenten NICHT kurz.

7 DE Garantie

- a. Die Garantie erfolgt gemäß den geltenden gesetzlichen Bestimmungen im Wohnsitzland des Käufers, basierend auf den Kaufunterlagen.
- b. Die Garantie gilt für versteckte Mängel der in der Produktion verwendeten Komponenten und für den Fall, dass das System nicht gemäß der vorliegenden Bedienungsanleitung funktioniert.

GARANTIE WIRD NICHT GEWÄHRT FÜR:

- c. Unangemessene Installation und Verwendung.
- d. Abnutzung, mutwillige Beschädigung.
- e. Unberechtigte Eingriffe in eine der Komponenten der Installation
- f. Diebstahl, Feuer, Naturkatastrophen
- g. Mangelnder Schutz der Installationskomponenten bei Renovierungsarbeiten.

ELECTRA Building Communications GmbH
Bischoffgasse 5/3-4, 1120 Wien - **AT**
☎ +43 1 810 20 99
✉ sales@electra-automation.at
🌐 www.electra-automation.at

ELECTRA s.r.l
Bd. Chimiei nr.8, Iași - 700291 - **RO**
☎ +40 232 214.370 📠 +40 232 232.830
✉ sales@electra.ro
🌐 www.electra.ro

ELECTRA is a trademark of ELECTRA Group - No. 008958332 EUIPO - Alicante, Spain
ELECTRA products are registered as Industrial Models at EUIPO - Alicante, Spain

The products are
CE certified.



Certificate by
709 

The products contain UL-compliant
printed circuit boards.



Certificate no. E307311

The products are manufactured under
Quality and Environment Management System

ISO 9001:2015
ISO 14001:2015

Certificates no. 73 100 4856, 73 104 4856
by TÜV HESSEN